



07 - 0106



RÉCEPTEUR ECO HF



NO
110 VOLTS
220 VOLTS

YES
12 VOLTS
24 VOLTS



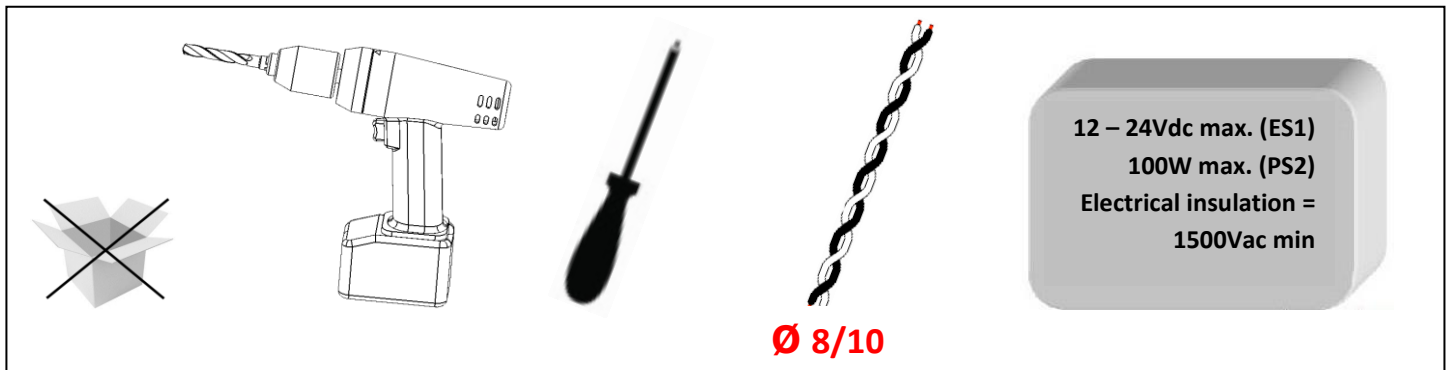
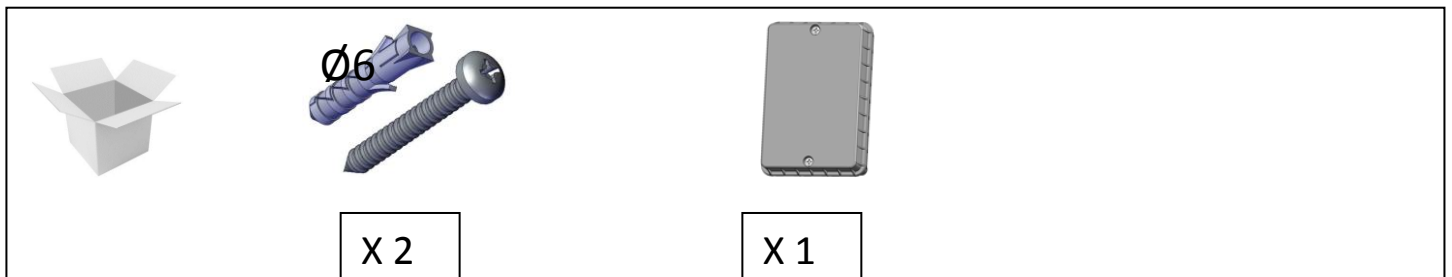

Spécifications techniques / Technical specifications :	
Tensions d'alimentation / Operating voltage	12 – 24Vdc/Vac max. (ES1) 100W max. (PS2)
Caractéristiques radio UHF / UHF Radio frequency characteristics	868 MHz
868.7 – 869.2MHz	Receiver category : 2
Gamme de températures en stockage / Storage Temperatures range	-20 to +60°C
Gamme de températures en fonctionnement / Operating Temperatures range	-20 to +60°C
Dimensions (cm)	12.9 * 9 * 3.7



Ne pas enfermer dans un boîtier métallique ou poser derrière une protection de grillage métallique. Si nécessaire, poser une antenne 12-0113.

Pour un bon fonctionnement, éviter les obstacles métalliques entre les télécommandes et le récepteur. **Poser le récepteur en hauteur** afin de surmonter les obstacles (grillage par exemple).

Garantie : Percer au plus juste les trous des passe câbles afin d'éviter tout écoulement d'eau.

Ne jamais connecter les bornes C1/T1 ou C2/T2 directement sur une alimentation. Ces relais délivrent un contact sec destiné à être connecté à une entrée type bouton poussoir sur les mécanismes à piloter. Si nécessaire, utilisez alors un relais de puissance intermédiaire correctement calibré.

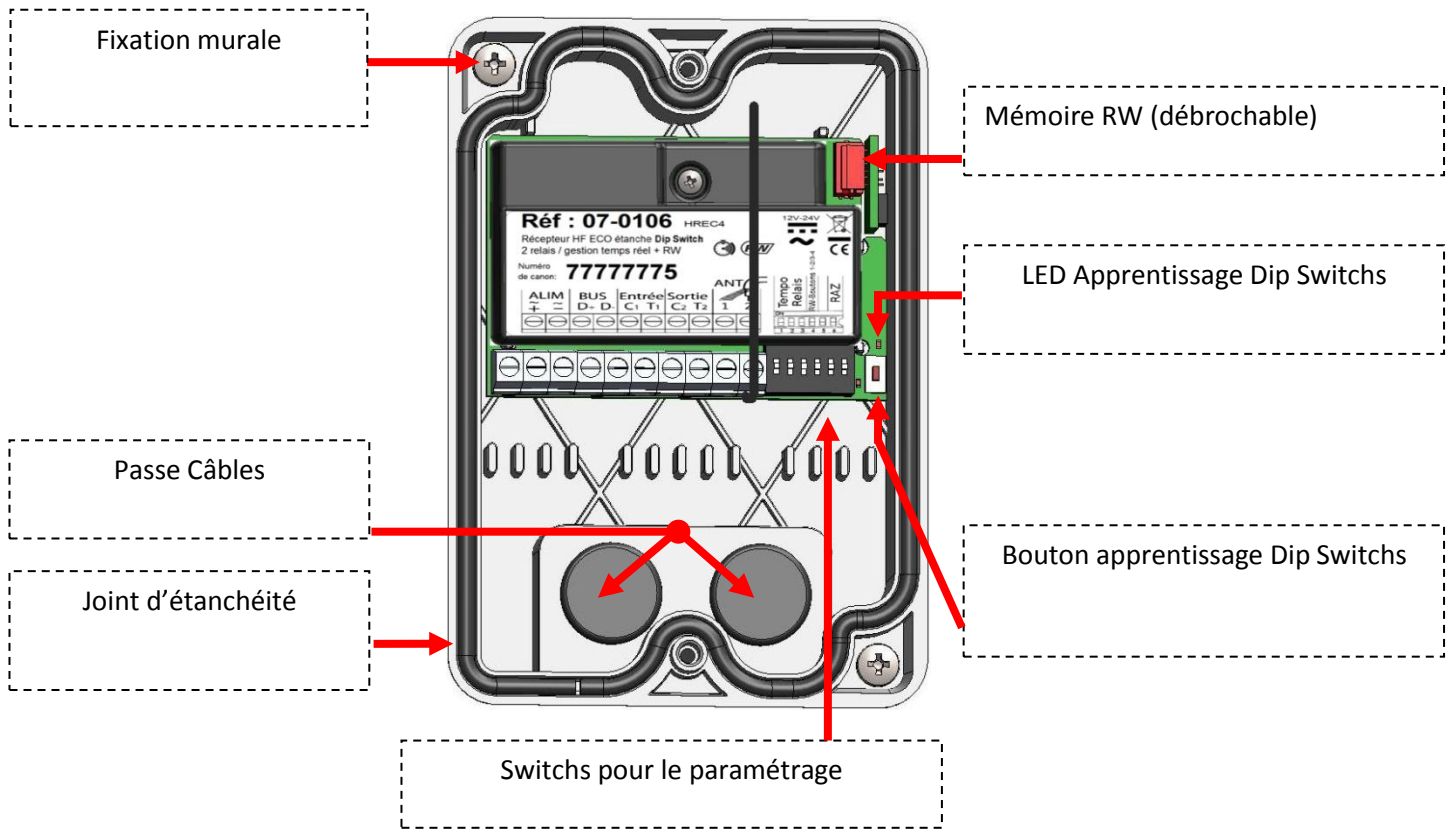
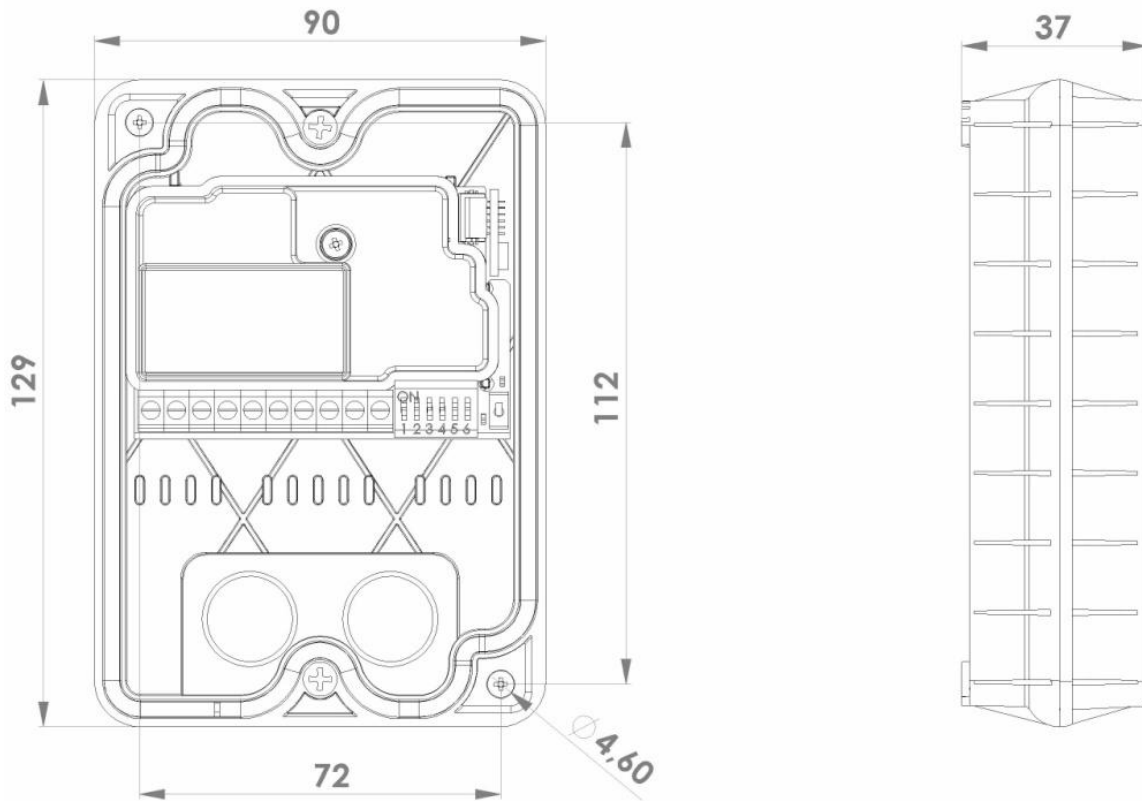



Temps réel

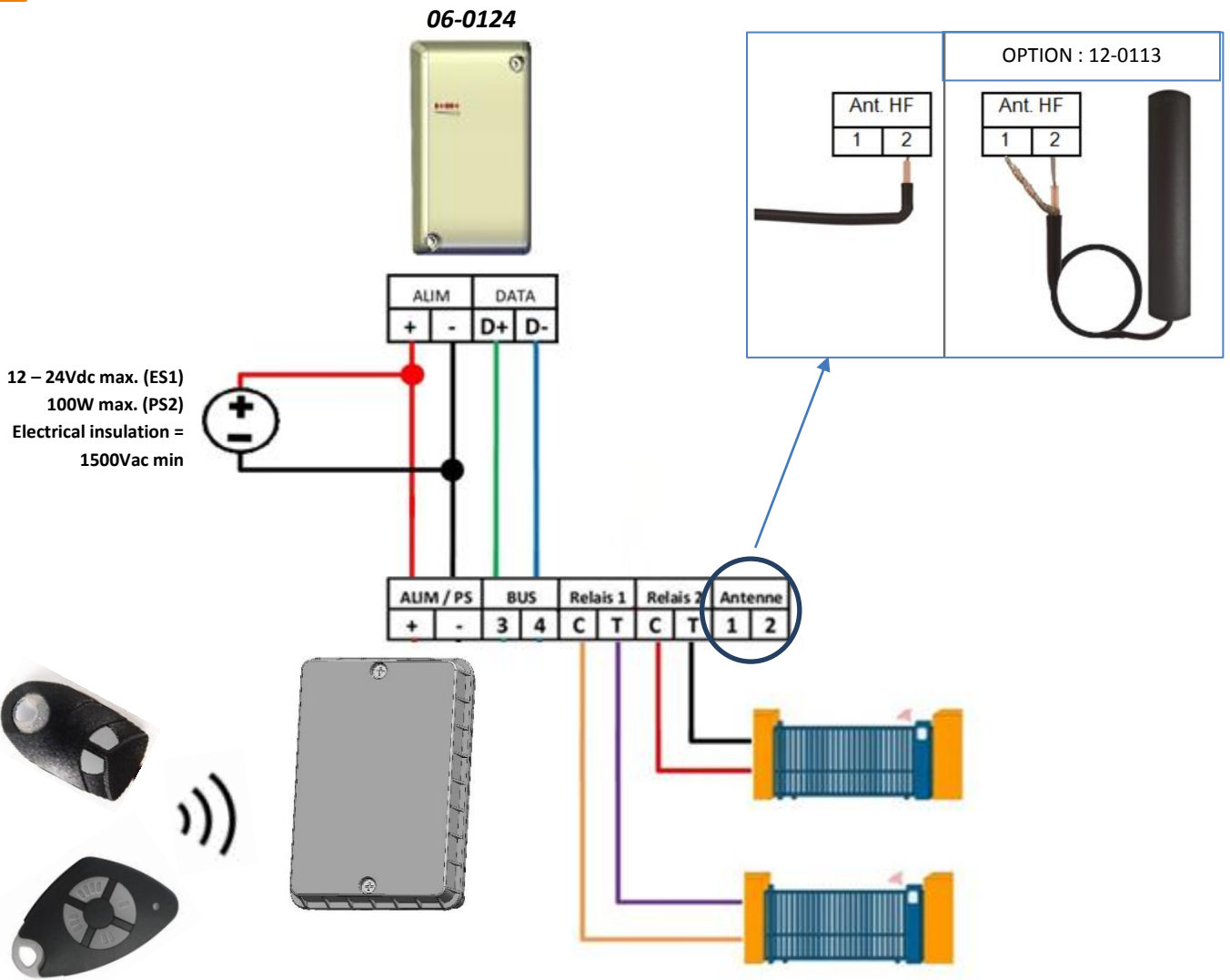

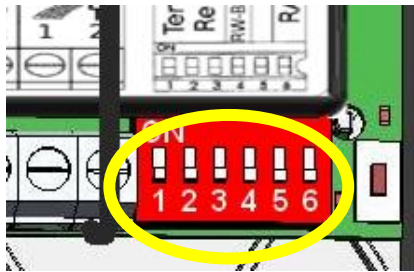

Temporisation d'ouverture des relais « ENTREE » et « SORTIE »

S 1	S 2	S 3	Ouverture
OFF	OFF	OFF	0.2 sec
ON	OFF	OFF	01 sec
OFF	ON	OFF	03 sec
ON	ON	OFF	05 sec * (Ou centrale 02-0101 / 02-0102)
OFF	OFF	ON	10 sec
ON	OFF	ON	15 sec
OFF	ON	ON	30 sec
ON	ON	ON	60 sec

S4 S5 S6	
----------------	--

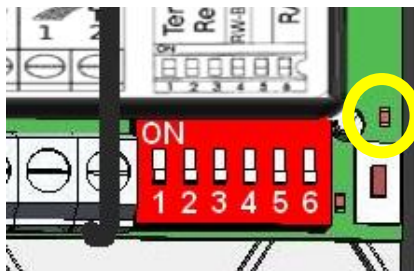

Etat		Signification
Clignotement pendant 1 à 2 sec		Mise sous tension
Allumée en permanence	☺	Fonctionnement normal
Extinction pendant 1 sec		Réception correcte d'une télécommande 868 Mhz Intratone.
Scintillement		Erreur sur le bus Data : Vérifier les bornes D+ / D-.
Eteinte en permanence	☹	Récepteur non alimenté : Vérifier les bornes + / -.

1

Créez votre résidence



2

Cliquer "Créer", choisir votre récepteur ECO HF (07-0106) et nommez le

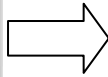

07-0106
HREC4

Récepteur HF : pour un accès véhicule

3

Cliquez "Configurer la centrale"

Configurer la centrale

Saisissez votre N° de module de communication

4

Il faut maintenant créer une autorisation :



Sélection votre accès « Récepteur Eco HF »

Autorisation	Recpteur Eco HF
Résidence	Arcadia
Télécommandes	4 boutons
Accès	
Test HREC 4	<input type="checkbox"/> <input checked="" type="checkbox"/> X

Enregistrer

5

Vous pouvez maintenant ajouter des Télécommandes :

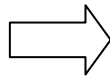

Le badge

Programmeur	en attente
Série	1209952758
Commentaire	
Image	
Couleur	Verte
AntiPassBack	<input type="checkbox"/>
<input type="checkbox"/> Date de désactivation du badge	
Autorisation	Récepteur ECO HF
L'autorisation concerne les accès suivants :	Test HREC 4
Plage horaire	-Choix d'une plage-

Enregistrer

6

Mettre à jour la résidence quand vous avez terminé

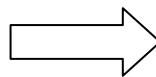

Mettre à Jour



Câblage RW

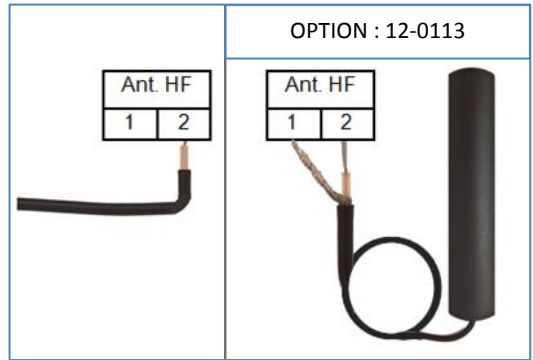
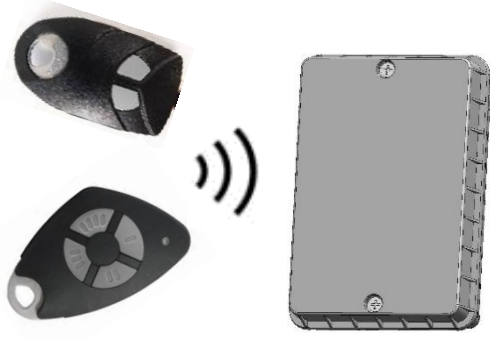

ALIM / PS		BUS		Relais 1		Relais 2		Antenne	
+	-	3	4	C	T	C	T	1	2



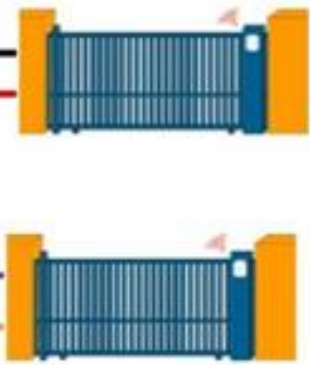

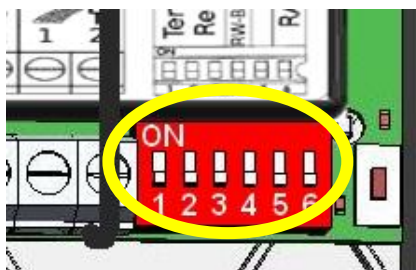

Power supply:
12 – 24Vdc/Vac max. (ES1)
100W max. (PS2)
Electrical insulation = 1500Vac min







Temporisation d'ouverture des relais « ENTREE » et « SORTIE »

S 1	S 2	S 3	Ouverture
OFF	OFF	OFF	0.2 sec
ON	OFF	OFF	01 sec
OFF	ON	OFF	03 sec
ON	ON	OFF	05 sec
OFF	OFF	ON	10 sec
ON	OFF	ON	15 sec
OFF	ON	ON	30 sec
ON	ON	ON	60 sec

S4	OFF	 1 & 2 	 1 & 2 
	ON		 3 & 4 

S5	OFF	DIP SWITCH OFF
	ON	DIP SWITCH ON

S6	OFF	
	ON	 <p align="center">Réinitialisation du Récepteur en mode « lecture écriture » :</p> <ul style="list-style-type: none"> ➤ Basculer le switch 6 (la led s'allume) et patienter jusqu'à ce que la led clignote. ➤ Recommencer 2 fois cette étape jusqu'à ce que la led scintille. ➤ Dès que la led émet un flash toutes les 3 secondes, la réinitialisation est terminée, le récepteur est à nouveau à l'état neuf du mode RW. <p><u>Repositionnez le switch sur OFF</u></p>

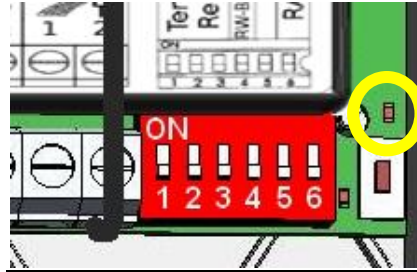

Clignotement pendant 1 à 2 sec	😊	Mise sous tension
1 flash toutes les 3 sec		Boîtier neuf en mode RW: Si le switch 6 est basculé sur ON, toutes les télécommandes Intratone programmées ou non sont autorisées.
2 flashes toutes les 3 sec		Boîtier en service en mode RW: Le récepteur autorise les télécommandes programmées depuis le site Internet avec un programmeur USB. Les « clé pass » n'ouvrent pas dans ce mode
Clignotement lent permanent		Option pass activée en mode RW.
Allumée 1 sec		Réception d'une télécommande 868Mhz Intratone en provenance d'une télécommande.
Clignotement rapide 2 à 3 sec		Apprentissage d'une nouvelle télécommande.
Clignotement rapide 10 sec		Phase de mise en service du récepteur.
Scintillement	😞	Mémoire non présente ou invalide.
Eteinte en permanence		Récepteur non alimenté : Vérifier les bornes + / -.

1

Créez votre résidence



2

Cliquer "Créer", choisir votre récepteur ECO HF (07-0106) et nommez le



07-0106
HREC4-RW

récepteur HF en lecture écriture pour gestion de parking

3

Cliquez "Configurer la centrale"

Configurer la centrale

Saisissez votre N° sairie

4

Il faut maintenant créer une autorisation :



Sélection votre accès « Récepteur Eco HF »

Autorisation	Recpteur Eco HF
Résidence	Arcadia
Télécommandes	4 boutons
Accès	Test HREC 4
	<input type="checkbox"/> <input checked="" type="checkbox"/> <input type="checkbox"/> <input type="checkbox"/>
	<input type="checkbox"/> <input checked="" type="checkbox"/> <input type="checkbox"/> <input type="checkbox"/>
	<input type="checkbox"/> <input type="checkbox"/> <input checked="" type="checkbox"/> <input type="checkbox"/>
	<input type="checkbox"/> <input type="checkbox"/> <input type="checkbox"/> <input checked="" type="checkbox"/>

Enregistrer

5

Vous pouvez maintenant ajouter des Télécommandes :

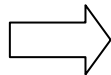
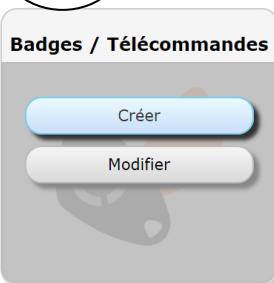

Le badge

Programmeur en attente

Série 1209952758

Commentaire

Image

Couleur **Verte**

AntiPassBack

Date de désactivation du badge

Autorisation Récepteur ECO HF

L'autorisation concerne les accès suivants : Test HREC 4

Plage horaire -Choix d'une plage-

Enregistrer

6

Poser votre télécommande sur le programmeur pour finaliser la création.

DIP SWITCH

Ce fonctionnement est indépendant des modes RW ou Temps Réel.

Le Switch 5 doit être sur ON.

Il est possible d'enregistrer jusqu'à **10 codes Dip Switch différents** sur le récepteur. Seules les télécommandes Intratone **fabriquées à partir de 2014** programmées avec un programmeur Dip Switch sont compatibles.

Vous aurez besoin d'un Programmeur Dip SWITCH Ref 12-0122



Mémorisation des codes dip switch

Appuyez une fois sur le bouton d'apprentissage des « Dip Switch ».

La led au dessus du bouton s'allume fixe. Vous avez 10 sec pour appuyer sur un bouton d'une télécommande déjà programmée avec un code « Dip Switch ».

L'enregistrement s'effectue lorsque la led clignote.

Pour sortir de ce mode d'apprentissage : Appuyez une fois sur le bouton poussoir ou bien attendez que la led s'éteigne.

Reset des codes dip switch (RAZ)

Appuyer 3 sec. sur le bouton poussoir d'apprentissage des « Dip Switch »

La LED au dessus du bouton poussoir clignote rapidement :

Délais d'attente de 10 sec pour confirmation du RAZ.

Appuyer 1 fois sur le BP (avant la fin du délais de 10 sec.)

Confirmation du RAZ et retour en mode fonctionnement normal.

3) Suite à cela tous les codes « Dip Switch » sont effacés. Aucune télécommande n'ouvrira par ce mode.



Il est impossible d'annuler une télécommande précise, ni un code « Dip switch » précis dans ce mode → « Dip Switch » : On annule tout ou rien !

 **Garanties de fonctionnement** : Le Récepteur ECO HF étanche avec antenne intégrée est garanti dans une plage de température comprise entre -20°C et +60°C et pour une humidité relative maximum de 70%. **Doit être posé selon le sens Haut / Bas préconisé sur l'appareil. L'installation doit être réalisée par du personnel qualifié possédant les connaissances nécessaires à un montage sûr de l'équipement. Ce kit comprend les éléments nécessaires pour assurer une installation sûre de l'équipement. Ne pas installer à l'extérieur en cas de températures extrêmes (Finlande, Suède, Norvège).**



Recyclage du produit en fin de vie : Le Récepteur HF étanche avec antenne intégrée et ses accessoires ne doivent pas être mis au rebut avec les déchets municipaux non triés, mais doivent suivre la filière de collecte et de recyclage des produits DEEE (Déchets d'Equipements Electriques et Electroniques).



Déclaration de conformité simplifiée Le soussigné, COGELEC, déclare que l'équipement radioélectrique du type Récepteur HF étanche avec antenne intégrée est conforme à la directive 2014/53/UE (RED). Le texte complet de la déclaration UE de conformité est disponible à l'adresse internet suivante : <http://certificates.intratone.com/>